

Christian Malcros

LES AERONEFS DE L'ALAT (VOLUME 11)

Nord N3202

en service dans l'ALAT



Vol en formation de Nord 3202 de l'ES.ALAT à Dax en 1969 (photo Jean-Claude Lacour).



Publication gratuite – vente interdite
Reproduction autorisée

Amis Internautes,

Ce dossier est le onzième d'une série consacrée aux appareils en service dans l'ALAT. Imprimez-le, si vous le souhaitez.

Faites-le circuler sans modération.

Et, n'hésitez pas à me signaler toute erreur possible ou omission.

Je recherche des photos de Nord 3202 de l'ALAT, mais aussi des insignes pour compléter ma collection, contactez moi !

Merci aux propriétaires des photos dont les noms sont mentionnés, ainsi que pour l'aide apportée par Pierre JARRIGE, dont les travaux sur l'aviation en Afrique du Nord font autorité.

Sans oublier la collaboration précieuse de Marc BONAS et de Jean-Pierre CABRAY sur les données techniques.

Bien cordialement.

Christian MALCROS

christianmalcros@yahoo.fr
www.alat.fr et www.alat2.fr

Parus

01 Nord 3400 Norbarbe
03 Sikorsky S-55/H-19
05 Piper L-21B et BM
07 Piper PA-22 Tripacer
09 SCAN NC-856A Norvigie

02 Max-Holste MH-1521 Broussard
04 Westland WS-55 Whirlwind
06 Stampe SV-4
08 Sud Aviation SA-318C Alouette II
10 Hiller 360/UH-12

A paraître prochainement

12 Agusta-Bell 47G-1
14 Cessna L-19E
16 SNCASO SO-1221 Djinn

13 Agusta-Bell 47G-2
15 Cessna L-19E suite

Nord N 3202



ES.ALAT, Dax en février 1963, l'alignement des N 3202 en bord de piste (photo Jean Davanne).

Avion école, monoplan à ailes basses cantilever, le Nord 3202 a un revêtement métal et toile. Biplace en tandem, utilisable en double commandes, avec tableau de bord à l'avant et à l'arrière, il a été commandé à 102 exemplaires pour l'ALAT (marché n° 5202/57 portant sur 75 moteurs 4D32 Potez puis marché n° 5024/57 du 6 mai 1957 portant sur l'achat de 100 Nord 3202 avec moteur Potez 4D32).

Ils furent construits dans l'usine de Meaulte, dans la Somme. La version avec radio-compa débute à partir du 51^e appareil (type E35). La version E36 correspond aux appareils pour lesquels le radio-compas était prévu mais non monté. Interdits de vol le 30 novembre 1964 les appareils seront remis en service après l'équipement d'une hélice tripale Hartzell.

37 appareils ont été réformés puis remis aux Domaines le 20 février 1973.

35 appareils ont été vendus en bloc par les Domaines pour la somme de 8551,85 francs à Jean Salis le 28 mai 1975.

Enfin, 32 appareils sont réformés en octobre 1978.

Remerciements : Musée de l'ALAT à Dax, Jean-Pierre Cabray.

PARC ALAT - SITUATION AU 1^{er} JANVIER DE CHAQUE ANNEE

1957	1958	1959	1960	1961	1962	1963	1964	1965	1966	1967	1968
1	1	1	27	60	88	98	97	96	96	96	94
1969	1970	1971	1972	1973	1974	1975	1976	1977	1978	1979	
94	92	92	89	87	35	46	44	33	32	0	



Plan trois vues

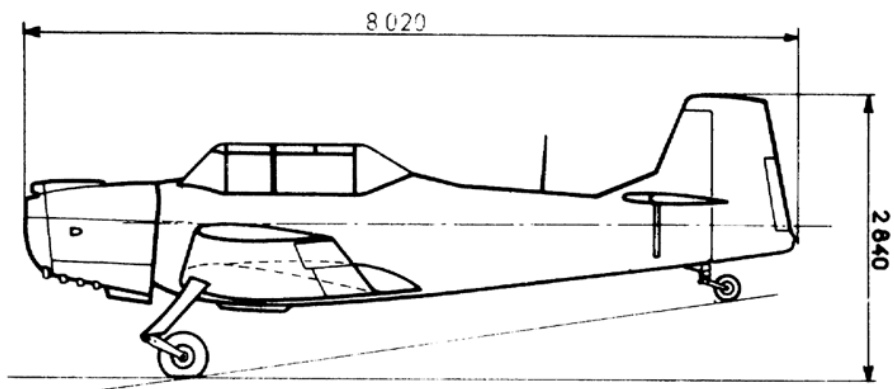
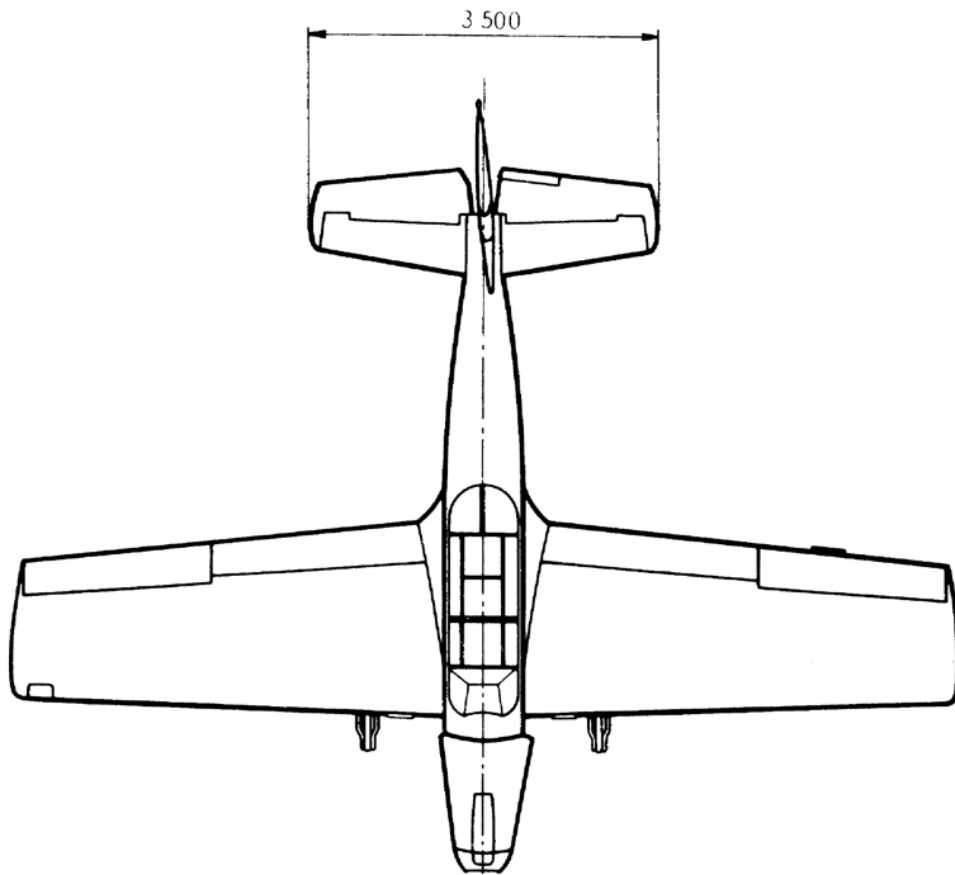
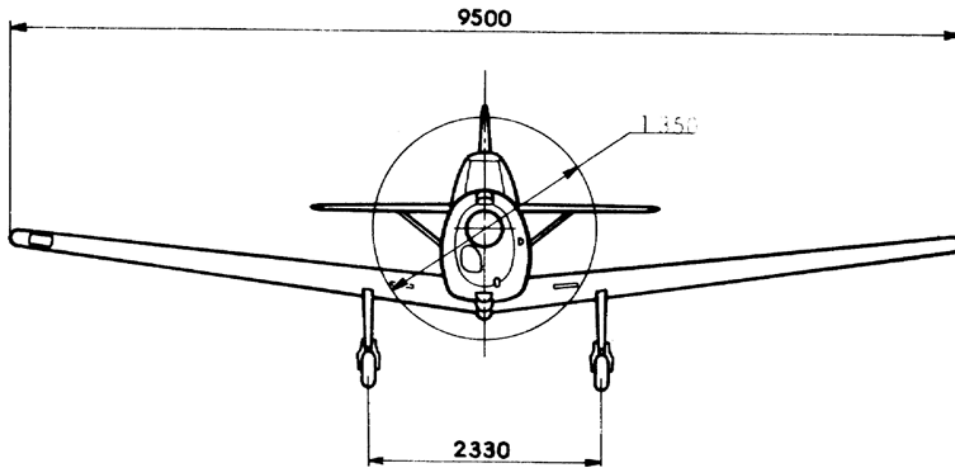

Caractéristiques

avion léger d'école, monomoteur, aile basse cantiliver.

dimensions: longueur hors tout: 8,20 mètres.
hauteur: 2,82 mètres.
envergure: 9,50 mètres.
surface portante totale: 16,26 m²

poids: à vide: 0,860 tonne.
en charge: 1,220 tonne.

équipage: pilote: 1. moniteur: 1.

armement: non.

longueur piste atterrissage:
mètres à 0 mètre d'altitude.
mètres à 500 mètres d'altitude.
mètres à 1000 mètres d'altitude.

Avec piste dégagée de tout obstacle d'une hauteur de mètres à mètres des bouts de bandes.

radio:	VHF:	TRAP 8A-8D	TRAP 8A-8D-305	TRAP 8A-8D-305
	HF:	ANPRC 9A 10AFR	TRAP 18C	TRAP 18C
	TB:	TFAP 6A	TFAP 6A	TFAP 6A
	ampli:	QRAA 10A	QRAA 10A	QRAA 10A
	radio-compa:		NRAN 116	

performances: vitesse de croisière: 198 km/h.
vitesse maximum: 240 km/h.
plafond pratique: 6 800 mètres.
rayon d'action en croisière: 1 000 km.
autonomie: 4 h.

missions: école (pilotage de base, voltige, vsv).

carburants: essence: 100/130.
lubrifiant:
consommation:
capacité réservoir: 200 litres.

moteur: 1 Potez 4D32 de 260 cv.



Nord 3202 de l'EA.ALAT de Sidi-bel-Abbès en 1961 (photo Bertrand Lassalle).



(photo François Malnoy.)

Marquages et peintures des Nord 3202



Nord 3202 n°53/AYC de l'EA.ALAT de Sidi-bel-Abbès, en 1961 (photo de Bertrand Lassalle).

1^{re} EPOQUE - jaune avec grandes cocardes et grandes lettres (1959 à 1961)

A la livraison, l'ensemble de la cellule est de couleur jaune.

Codes à trois lettres noires de grandes dimensions sur le fuselage, devant la cocarde. Ce trigramme est reporté en noir sur le dessus de l'aile

Cocardes à bord jaune aux emplacements réglementaires.

Gouvernail de direction tricolore.

Sur la **dérive fixe**, un ensemble de marquages en noir, avec du haut vers le bas : le logo Nord Aviation, NORD AVIATION, l'inscription NORD 3202, et le numéro de série.

Panneau anti-reflet noir sur le dessus du capot moteur.

Casserole habituellement de couleur noire.

Pales d'hélice en noir.

Tous marquages techniques en noir



N 3202 n°78/AJY en 1967 (photo X, collection Christian Malcros).

2^e EPOQUE - jaune avec grandes cocardes et grandes lettres + rappel sur capot moteur

Idem précédent.

Codes à trois lettres noires de grandes dimensions sur le fuselage, devant la cocarde. Les deux dernières lettres de ce trigramme sont reportées en noir sur le capot moteur.



Le parking à Dax en 1967. Les marquages de type 3 et 4 cohabitent (photo Julien Rogé).

3^e EPOQUE - jaune avec petites cocardes et petites lettres

L'ensemble de la cellule est de couleur jaune.

Codes à trois lettres noires de petites dimensions sur le fuselage, devant la cocarde. Les deux dernières lettres de ce trigramme sont reportées en noir sur le capot moteur.

Cocardes à bord jaune aux emplacements réglementaires.

Gouvernail de direction tricolore.

Sur la **dérive fixe**, un ensemble de marquages en noir, avec du haut vers le bas : le logo Nord Aviation, NORD AVIATION, l'inscription NORD 3202, et le numéro de série.

Panneau anti-reflet noir sur le dessus du capot moteur.

Casserole habituellement de couleur noire.

Pales d'hélice en noir.

Tous marquages techniques en noir



N 3202 n°71/AJT en 1970 (photo X, collection Christian Malcros).

4^e EPOQUE - jaune avec petites cocardes et petites lettres + anti-collision (1967 à 1978)

L'ensemble de la cellule est de couleur jaune.

Codes à trois lettres noires de petites dimensions sur le fuselage, devant la cocarde. Les deux dernières lettres de ce trigramme sont reportées en noir sur le capot moteur.

Cocardes à bord jaune aux emplacements réglementaires.

Gouvernail de direction peint anti-collision, ainsi que le bout de chaque aile et le devant du capot moteur.

Sur la **dérive fixe**, un ensemble de marquages en noir, avec du haut vers le bas : le logo Nord Aviation, NORD AVIATION, l'inscription NORD 3202, et le numéro de série.

Panneau anti-reflet noir sur le dessus du capot moteur.

Casserole habituellement de couleur noire.

Pales d'hélice en noir.

Tous marquages techniques en noir

Photos du prototype

Nord 3202 n°01, à Buc (Photos données par le capitaine Elie Maneille, officier de marque du Nord 3202 à Jean-Claude Lacour).







François de Pitray lors de l'évaluation du Nord 3202 n°01, à Saillagouse, en septembre 1958 (photo François de Pitray).



La patrouille des "Canaris" de l'ES.ALAT



L'équipe de voltige de l'ES.ALAT (photo Arthur Smet).

En février 1962, après un avis favorable du COMALAT, le colonel Bernard d'Arnaudy, commandant l'ES.ALAT, donne son accord pour la création d'une équipe de voltige et de présentation. La patrouille des "Canaris" (surnom du à la couleur des avions écoles, qui à l'époque étaient peint en jaune) voit donc le jour avec en dotation trois Nord 3202. Composée, au départ, de trois pilotes qualifiés moniteurs, l'adjudant Le Ninan (leader) et ses deux ailiers, les maréchaux des logis-chef Amen et Crétenier, la patrouille va s'étoffer au fil des ans. L'équipe se présente en public pour la première fois le 7 juin 1962, au salon de l'aviation générale à Cannes-Mandelieu.

A la suite de sérieux problèmes sur les hélices, les Nord 3202 sont frappés de plusieurs interdictions de vol successives : du 29 juin au 11 octobre 1963, puis du 23 novembre 1963 au 20 avril 1964 et enfin du 30 novembre 1964 à la fin de l'année 1965. Deux Stampe de l'aéro-club de Dax prendront la relève des 3-2. Les N3202B1A ne rentreront en service qu'au cours du troisième trimestre 1966.

En 1968, les "Canaris" deviennent officiellement "Patrouille de l'ES.ALAT", changement de dénomination justifié par la modification de la décoration, en fin d'année 1967, de trois appareils (AJN, AJO et AJP) qui sont désormais peints de couleur ivoire, gris horizon et bleu gitane. La patrouille est dissoute en 1973, les derniers Nord 3202B1A étant convoyés à Montauban le 19 juin.

Ses leaders successifs ont été l'adjudant Le Ninan Yannick, de février 1962 au 26 août 1966, le lieutenant d'Arnaudy François, du 26 août 1966 au 29 juillet 1971, et, de nouveau, le capitaine Le Ninan Yannick, du 29 juillet 1971 à juin 1973.



Nord 3202B1B n°99/F-BNRO, vu le 11 juillet 1970 (photo X, collection Christian Malcros).

Nord 3202 EN DOTATION

N°	TYPE	ENTREE	SORTIE	UNITE	CODE	IMMAT CIVILE
13	B1A	./06/66	08/06/73	ES.ALAT	F-MAJM	
95	B1B	09/06/66	08/06/73	ES.ALAT	F-MAJN	F-BNRN 1
99	B1B	16/06/66	08/06/73	ES.ALAT	F-MAJO	F-BNRO 3
101	B1B	../06/66	08/06/73	ES.ALAT	F-MAJP	F-BNRP 2
20	B	../07/67	02/12/69	ES.ALAT	F-MAIE	11

APPAREILS DE REMPLACEMENT

?	ES.ALAT	F-MAJV
?	ES.ALAT	F-MAIS
08	ES.ALAT	F-MAID
10	ES.ALAT	F-MAIR
24	ES.ALAT	F-MALL



Nord 3202 B1B AJN/95 (photo X, collection Dr Michel Dejault).



Deux Nord 3202 en formation dite du miroir (photo Jean-Claude Lacour).



Liste des appareils

N°	DATES	AFFECTATIONS	IMMATRICULATIONS
01	11/03/59 2001,50	GE-ALAT EA. ALAT	F-WGVL BTG AJD
1	4000129 .././59 25/11/59 26/01/61	E35 GE-ALAT ES. ALAT ES. ALAT <i>Détruit en mer. Le pilote, le maréchal des logis chef Gérard Dubourg est tué.</i>	AJD ALC (26/01/61)
2	.././59 18/11/59 20/02/74	E35 GE-ALAT ES. ALAT GE-ALAT ES. ALAT Montauban réformé	BTG (.././61) (11/01/74)
3	.././59 20/02/74	E35 ES. ALAT ES. ALAT Montauban réformé	ALB AIA (11/04/69) (11/01/74)
4	.././59 14/03/61 20/02/74	E35 ES. ALAT <i>Détruit à Dax. Son pilote, le lieutenant</i> ES. ALAT Montauban réformé	ALE (../07/60) <i>Jacques Petit est tué.</i> S11 (05/08/64) AIE (20/01/69) AIE (11/01/74)
5	.././60 26/08/61 20/02/74	E35 ES. ALAT <i>accidenté au 3^e échelon.</i> ES. ALAT Montauban réformé	ALF (26/08/61) indispo (../03/63) (11/01/74)
6	 20/02/74	E35 ES. ALAT ES. ALAT Montauban réformé	AIL (25/08/69) AYD (11/01/74)
7	 ../11/78	E35 ES. ALAT réformé	
8	 20/02/74	E35 ES. ALAT ES. ALAT <i>accidenté le 18/09/67 au 3^e échelon</i> ES. ALAT <i>accidenté le 20/11/68 au 3^e échelon</i> Montauban réformé	ALH (../07/60) AJH (18/09/67) AJH (20/11/68) AJH (11/01/74)
9	 ../04/66 ../11/69 20/02/74	E35 ES. ALAT ES. ALAT <i>accidenté le 17/01/63 au 3^e échelon</i> ESAM ES. ALAT Montauban réformé	ALP (14/01/62) ALL (17/01/63) MDB (26/06/68) MDB (11/01/74)
10	 16/06/60	E35 ES. ALAT <i>Appareil détruit à Saint-Jean-le-Vieux. Le maréchal des logis-chef Bernard Irigoïn, pilote, et le sergent Jacques Leloge, mécanicien radio, périssent carbonisés.</i>	ALD (16/06/60)
11	 20/02/74	E35 ES. ALAT Montauban réformé	ALM (../07/60) (11/01/74)



Nord 3202 n° 01/AJD à Sidi-bel-Abbès en 1960 (photo Pascal Courbois).



Nord 3202 n° 2/BTG à Buc (photo X, collection Christian Malcros).



Nord 3202 n°8//ALH, de l'ES.ALAT (photo X, via Jean-Yves Grillon).

N°	DATES	AFFECTATIONS	IMMATRICULATIONS
12	20/02/74	E35 ES .ALAT Montauban réformé	(23/03/60) (11/01/74)
13	18/02/60 29/02/60 ../01/66 15/03/66 29/04/66 27/03/70 07/04/70 09/08/76 ../11/78	E35 sortie d'usine ES .ALAT ES .ALAT équipe de voltige ERGM Montauban sortie modification en Nord 3202 B1A sortie d'IRAN réception Patrouille ES.ALAT ES .ALAT Montauban déclassé réformé	AJM AJM (23/03/60) ALP (17/01/61) AJM AJM (../08/78)
14	20/02/74	E35 ES .ALAT ES .ALAT ES .ALAT Montauban réformé	(23/03/60) ALW (08/03/61) AJB (11/01/74)
15	16/02/62 03/02/76	E35 ES .ALAT ES .ALAT ES .ALAT Accidenté au sol à Dax. ES .ALAT ES .ALAT réformé	ALV (../../60) (16/02/62) AJV AIL
16		E35 ES .ALAT ERGM ALATAéro	(../06/95) en statique
17	20/02/74	E35 ES .ALAT Montauban réformé	(11/01/74)
18	20/02/74	E35 ES .ALAT ES .ALAT accidenté le 19/09/67 au 3 ^e échelon Montauban réformé	ALJ (../07/60) ALB (19/09/67) (11/01/74)
19	24/05/60 20/02/74	E35 ES .ALAT accidenté au 4 ^e échelon. ES .ALAT ES .ALAT Montauban réformé	ALN (17/05/60) ALH (24/05/61) AIC (11/01/74)
20	01/04/60 07/04/60 04/03/68 11/06/68 05/02/70 20/02/74	E35 sortie d'usine ES .ALAT 671 CRALAT Patrouille ES.ALAT Montauban (stocké) réformé	AIE (11/01/74)
21	24/04/67 26/09/67	E35 ES .ALAT accidenté le 16/04/63 ES .ALAT détruit peu après le décollage de Soustons, l'appareil vire serré, décroche et percute le sol. L'adjudant Claude DIONET, moniteur, est légèrement blessé, l'élève pilote, le maréchal des logis Jean-Pierre ASTRAND est indemne. 671 CRALAT réformé	ALW (30/05/61) ALX (24/04/67) (30/05/67)
22	20/02/74	E35 ES .ALAT Montauban réformé	AID (11/01/74)
23	20/02/74	E36 ES.ALAT Montauban réformé	AIG (11/01/74)



Nord 3202 n°15/ALV de l'ES.ALAT (photo ECPA via Alain Crosnier).

N°	DATES	AFFECTATIONS	IMMATRICULATIONS
24	20/02/74	E35 ES . ALAT ES . ALAT ES . ALAT accidenté le 22/02/67 au 3 ^e échelon Montauban réformé	ALZ (../03/61) ALL (../05/66) ALL (22/02/67) (11/01/74)
25	20/02/74	E35 ES . ALAT accidenté le 12/04/67 au 3 ^e échelon Montauban réformé	(12/04/67) (11/01/74)
26	20/02/74	E35 ES . ALAT ES . ALAT accidenté le 05/09/67 au 3 ^e échelon ES . ALAT Montauban réformé	indispo (../11/62) (05/09/67) AJA (11/01/74)
27	20/02/74	E35 ES . ALAT ES . ALAT Montauban réformé	AIM (../../60) AIA (27/12/61) (11/01/74)
28	20/02/74	E36 ES . ALAT Montauban réformé	ALI (../03/61) (11/01/74)
29	20/02/74	E35 ES . ALAT Montauban réformé	sans (01/10/60) AIS (../03/61) (11/01/74)
30	../11/78	E35 ES . ALAT ES . ALAT ES . ALAT accidenté le 28/08/69 au 4 ^e échelon ES . ALAT réformé	AJM (../03/61) AJD (24/11/61) ALX (28/08/69) AIV (../08/78)
31	20/02/74	E35 ES . ALAT ES . ALAT Montauban réformé	ALD (../../61) AIZ (16/12/69) (11/01/74)
32	20/02/74	E35 ES . ALAT ES . ALAT ES . ALAT accidenté le 23/11/70 au 3 ^e échelon ES . ALAT accidenté le 04/02/71 au 3 ^e échelon Montauban réformé	AIK (../03/61) AIK (../03/63) AIO (23/11/70) AIO (04/02/71) (11/01/74)
33	05/08/71	E35 ES . ALAT accidenté le 05/05/71 au 3 ^e échelon 671 CRALAT réformé	AIL (05/05/71) (09/07/71)
34		E35 ES . ALAT	AJJ (après 66)
35	20/02/74	E35 ES . ALAT Montauban réformé	(11/01/74)
36	20/02/74	E35 ES . ALAT ES . ALAT Montauban réformé	(06/02/61) ALX AIV (25/08/69) (11/01/74)



Dax en 1961. N 3202 n° 31/ALD (photo François Malnoy).



Nord 3202 n°33/AIL en mauvaise posture à Dax (photo X, collection Dr Michel Dejault).



Nord 3202 n°34/AJJ de l'ES.ALAT (photo X, via Alain Crosnier).

N°	DATES	AFFECTATIONS	IMMATRICULATIONS
----	-------	--------------	------------------

37		E35 ES .ALAT ES.ALAT	ALA (../05/66) AIS (../../70)
38	20/02/74	E35 ES .ALAT EA-EALAT réformé	AKL (../03/61) AYH (18/05/63)
39	20/02/74	E35 ES .ALAT réformé	AKP
40	../11/78	E35 ES .ALAT accidenté le 20/06/62 au 3 ^e échelon ES.ALAT réformé	AIO (20/06/62) AIT (../08/78)
41	../11/78	E35 ES .ALAT ESAM ES .ALAT ES.ALAT réformé	(../01/62) AIT AJB (../08/78)
42		E35 ES .ALAT ES .ALAT réformé	AIA AJC
43	20/02/74	E35 ES .ALAT ES .ALAT réformé	AIU (../../64) AIU (25/11/68)
44	11/07/73	E35 ES .ALAT accidenté le 671 CRALAT réformé	AIF (01/02/61) (08/06/73)
45	../11/78	E35 ES .ALAT ES .ALAT réformé	AI? (../../61) AIC (../08/78)
46	21/01/70 13/05/70	E35 ES .ALAT <i>La séance d'instruction prévue à Azur dans les Landes comporte un exercice de panne à basse altitude. Un premier exercice est accompli et c'est au cours de la seconde panne exécutée dans les mêmes conditions et à la sortie du dernier virage que l'équipage sent une odeur de brûlé. Il essaye alors de poser l'appareil. L'avion percute le sol 200 mètres avant la piste d'atterrissage, tuant sur le coup le moniteur, le maréchal des logis Peter Krebs et blessant grièvement l'élève, le maréchal des logis chef Joël Villemain. Celui-ci décédera quelques temps après, des suites de ses blessures.</i> 671 CRALAT réformé retiré SMA à compter du 01/06/70	AIX (21/01/70) (13/04/70)
47	20/02/74	E35 ES .ALAT réformé	(../01/62)
48	20/02/74	E35 ES .ALAT Montauban réformé	(11/01/74)
49	05/08/71	E35 ES .ALAT accidenté le 10/01/63 au 3 ^e échelon ES .ALAT accidenté le 20/05/68 au 3 ^e échelon ES .ALAT accidenté le 28/04/71 au 3 ^e échelon 671 CRALAT réformé	AKG (10/01/63) AIW (20/05/68) prêté au CEV AIK (28/04/71) (09/07/71)
50	20/02/74	E35 ES .ALAT réformé	AK? (10/01/63)



N 3202 n°39/AKP de l'ES.ALAT (photo X, collection Alain Crosnier).



N 3202 n°45 à l'ES.ALAT de Dax, en 1961 (photo François Malnoy).



Nord 3202 n°45/AIC à Biarritz (photo Reginald Jouhaud)..

N°	DATES	AFFECTATIONS	IMMATRICULATIONS
----	-------	--------------	------------------

51	20/02/74	E35 EA . ALAT EA . ALAT ES . ALAT accidenté le 18/03/69 au 3 ^e échelon réformé	AYA (...../60) AYD (...../61) ALD (...../61)
52	20/02/74	E36 EA . ALAT ES . ALAT accidenté le 04/01/68 au 3 ^e échelon réformé	AYB AIB (04/01/68)
53	20/02/74	E36 EA . ALAT ES . ALAT accidenté le 31/03/71 au 3 ^e échelon réformé	AYC (...../61) AJJ (31/03/71)
54	../11/78	E35 EA . ALAT EA . ALAT ES . ALAT réformé	AYD ATD (...../61) AID (29/06/70)
55	../11/78	E35 EA . ALAT ES . ALAT réformé	AYE AJV (.../08/78)
56	20/02/74	E36 EA . ALAT réformé	AYF
57	03/02/76	E35 EA . ALAT réformé cession musée de l'air au Bourget	AYG
58	../11/78	E35 EA . ALAT ES . ALAT réformé	AYH AJQ (.../08/78)
59	24/02/61 10/03/61 28/03/61 08/02/63 29/06/67 09/01/69 25/09/72 10/06/74 17/05/76 17/09/77	E35 sortie d'usine départ Algérie EA . ALAT EA . ALAT Le Luc 675 ^e CRALAT 20/04/64 03/06/64 EA . ALAT Le Luc 675 ^e CRALAT 27/08/64 11/09/64 EA . ALAT Le Luc ERGM Montauban 23/05/66 28/04/67 ERGM Montauban 23/05/67 23/06/67 STAT 17/09/68 18/10/68 ERGM Montauban 10/10/68 ES . ALAT 671 ^e CRALAT 25/06/70 27/07/70 ES . ALAT accidenté le 28/10/71 au 3 ^e échelon 671 ^e CRALAT 02/11/71 10/11/71 ERGM Montauban 21/02/72 ERGM Montauban 24/04/72 ES . ALAT ERGM Montauban 08/06/73 MC Rennes arrêté de vol Rennes 09/08/76 672 ^e CRALAT 09/06/77 17/09/77 réformé	AYI échange hélice modifs S80 et 85 IRAN échange régulateur VP 300 AJQ (28/10/71) VPR 900 attente
60	20/02/74	E36 EA . ALAT réformé	AYI
61	14/11/69 20/05/70	ES . ALAT ES . ALAT détruit à Vert dans les Landes lors d'un atterrissage de fortune. retiré SMA à compter du 01/01/70 671 CRALAT réformé	CTN ATN (...../62) AJC (14/11/69) (28/04/70)



N 3202 n°51/AYA de l'EA.ALAT à Sidi-bel-Abbès en 1960 (photo Jean-Claude Brouard).



N 3202 n°54/ATD de l'EA.ALAT de Sidi-bel-Abbès, en 1961 (photo Firmin Voisin).



N 3202 n°55/AYE de l'EA.ALAT de Sidi-bel-Abbès en 1961 (photo Christian Puech).



Nord 3202 n°58/AYH de l'EA.ALAT, en octobre 1962 à Sidi-bel-Abbès (photo Jean-Yves Grillon).



Nord 3202 n°59/AYI, de l'EA.ALAT de Sidi-Bel-Abbès, en 1961 (photo Jacques Barraquier).

N°	DATES	AFFECTATIONS	IMMATRICULATIONS
62	.. /11/78	E35 6° GALAT accidenté le 28/03/63 au 3 ^e échelon réformé	(28/03/63)
63	.. /11/78	E35 ES.ALAT ES.ALAT accidenté le 06/05/69 au 3 ^e échelon ES.ALAT accidenté le 29/09/69 au 3 ^e échelon ES.ALAT accidenté le 03/11/70 au 3 ^e échelon ES.ALAT réformé	CTQ AIQ (06/05/69) AIQ (29/09/69) AIQ (03/11/70) BTJ
64	03/02/76	E35 ES.ALAT ES.ALAT accidenté le 27/11/70 au 3 ^e échelon réformé	CTP (27/12/61) AJD (27/11/70)
65	.. /11/78	E35 ES.ALAT réformé	(.. /01/62)
66	03/02/76	E35 ES.ALAT accidenté le 08/04/71 au 3 ^e échelon ES.ALAT fin de carrière en 1973 à l'ES.ALAT réformé musée de l'ALAT à Dax AJR (.. /04/96)	AJR (08/04/71) AJO préservé à Montauban
67		E35 ES.ALAT ES.ALAT ES.ALAT réformé	AIB (10/03/63) AJC AIA
68	.. /11/78	E35 ES.ALAT ES.ALAT réformé	AJR AJA (.. /08/78)
69	.. /11/78	E35 ES.ALAT réformé	AJI (.. /08/78)
70	.. /11/78	E35 ES.ALAT ES.ALAT ES.ALAT réformé	indispo (.. /03/63) AJC (.. /.. /66) AIX (.. /08/78)
71	30/10/61 06/11/61 .. /01/66 10/02/69 02/05/74	E35 sortie d'usine GE.ALAT accidenté le 09/09/64 au 3 ^e échelon équipe de voltige ES.ALAT EA-ALAT réformé	AJM AJT (.. /.. /70)
72	.. /11/78	E35 ES.ALAT accidenté le 09/11/71 au 3 ^e échelon réformé	AIM (09/11/71)
73	.. /11/78	E35 ES.ALAT réformé	AID (.. /08/78)
74	12/10/73	E35 ES.ALAT accidenté le 05/11/68 au 3 ^e échelon 671 CRALAT réformé	AJR (05/11/68) (27/09/73)



Carambolage de six Nord 3202, dont n°67/AIB et 32/AIK, à Dax le 10 mars 1963 (photo X, via Alain Crosnier).



N 3202 n°68/AJR. A noter, l'hélice tripale Hartzell (photo X, collection Alain Crosnier).

N°	DATES	AFFECTATIONS	IMMATRICULATIONS
75		E35	
	11/04/63	EA-ALAT accidenté au 3 ^e échelon.	AYK (02/04/63)
	26/11/64	EA-ALAT <i>L'appareil décolle du Luc avec à son bord un élève stagiaire VSV, le lieutenant Choisnel et son moniteur, l'adjudant Payet-Burin. Peu après le décollage, en pleine ascension, l'appareil se met en virage à droite en descente, percute le sol, se disloque et prend feu. L'avion est détruit et ses occupants tués.</i>	AYK (26/11/64)
	27/03/65	675 CRALAT réformé	(03/02/65)
76		ES. ALAT	AIP (22/01/63)
	24/05/63	<i>Le Nord 3202 n°76, codé AIP, de l'ES.ALAT s'écrase à un kilomètre au nord du terrain de Herm et est détruit par le feu. Ses deux occupants, l'adjudant-chef Paul Pic et le brigadier-chef Guy Bernède sont tués.</i>	
		réformé	
77		ES. ALAT	(16/02/62)
	16/02/62	Accidenté au sol à Dax.	
	../11/78	ES. ALAT réformé	AIR (../08/78)
78		ES. ALAT	AJY
	../11/78	accidenté le 24/02/67 au 3 ^e échelon réformé	
79		ES. ALAT	(04/11/66)
		accidenté le 04/11/66 au 3 ^e échelon	
	../11/78	ES.ALAT réformé	AJI (../08/78)
80		ES. ALAT	indispo (../03/63)
	../11/78	réformé	
81		ES. ALAT	indispo (../03/63)
	../11/78	réformé	
82		ES. ALAT	indispo (../03/63)
	../11/78	réformé	
83		ES. ALAT	AIE (18/07/69)
		accidenté le 23/02/71 au 3 ^e échelon	
	25/05/72	Montauban réformé	(25/05/72)
84		sortie d'usine	
	18/03/62		
	20/03/62	ES. ALAT	AJX (../02/63)
	15/07/69	prêté Armée de l'Air	
	17/06/70	rendu ALAT	
	../11/78	réformé	
85		ES. ALAT	AJI (10/01/63)
		accidenté le 10/01/63 au 3 ^e échelon	
		ES. ALAT	AJG (07/12/70)
		accidenté le 07/12/70 au 3 ^e échelon	
	../11/78	ES. ALAT réformé	AJG (../08/78)
86		ES. ALAT	AJI (10/01/63)
		ES. ALAT	AIM (22/07/71)
		accidenté le 22/07/71 au 4 ^e échelon	
	06/10/71	671 CRALAT réformé	(24/09/71)
87		ES. ALAT	AIM (../08/78)
	../11/78	réformé	
88		sortie d'usine	
	27/04/62		
	03/05/62	ES. ALAT	AJU
	15/07/69	prêté Armée de l'Air	
	17/06/70	rendu ALAT	
		ES. ALAT	AJB (20/10/71)
		accidenté le 20/10/71 au 3 ^e échelon	
	../11/78	ES. ALAT réformé	AJU (../08/78)
89		ES. ALAT	AJE (04/01/63)
	12/03/68	détruit au cours d'un exercice de navigation l'appareil percute le sol, à Labouquerie, à quatre kilomètres de Beaumont. Le pilote, le sous-lieutenant Jean-Pierre Barroux est tué.	
		Montauban	(16/05/68)
	30/07/68	réformé	



N 3202 n°78/AJY en 1967 (photo X, collection Christian Malcros).

N°	DATES	AFFECTATIONS	IMMATRICULATIONS
90	25/09/72	ES . ALAT accidenté le 671 CRALAT réformé	(25/09/72)
91	../11/78	ES . ALAT EPNER réformé	ALD (06/04/71) (../09/73)
92	03/02/74	ES . ALAT réformé	
93	../11/78	ES . ALAT accidenté le 01/12/69 au 3 ^e échelon réformé	AIG (01/12/69)
94	03/02/76	ES . ALAT ES . ALAT ES . ALAT réformé	AJG AGM ABD
95	29/06/62 05/07/62 30/03/66 09/06/66 13/10/67 18/07/68 08/06/73 06/02/74 17/05/74	sortie d'usine ES . ALAT équipe de voltige convoyage à Toussus retour Dax IRAN livré à la Patrouille ES.ALAT ES . ALAT Montauban Montauban déclassé réformé	AJN AJN (17/09/72) (01/04/74)
96	../11/78	ES . ALAT accidenté le 27/10/62 au 3 ^e échelon ES . ALAT réformé	(27/10/62) AID (../08/78)
97	../11/78	ES . ALAT réformé	AIP (../08/78)
98	../11/78	ES . ALAT réformé	
99	04/10/62 12/10/62 09/02/66 ../06/66 16/06/66 30/10/67 18/07/68 08/06/73 24/02/75 04/06/75	sortie d'usine équipe de voltige ES . ALAT Montauban (stocké) ES . ALAT convoyage à Toussus retour à Dax IRAN livré à la Patrouille ES.ALAT ES . ALAT ES . ALAT Montauban Montauban déclassé réformé musée de l'ALAT à Dax	sans (11/10/62) ALP/3 AJO F-BNRO (11/07/70) AJO (18/09/72) (15/04/75)
100	03/02/76	ES . ALAT réformé	
101	17/10/62 02/04/69 08/06/73 13/12/74 11/04/75	sortie d'usine ES . ALAT livré à la Patrouille ES.ALAT ES . ALAT ES . ALAT Montauban Montauban déclassé réformé	 AJP (../../69) AJP (18/09/72) AIK (06/03/75)



Nord 3202B1 n°99/ALP/3, de l'équipe de voltige de l'ES.ALAT, en 1962 à Toussus (photo Jean-Claude Guillermin).